

C E S A R

THE 50'S

Sistema a parete

Design by García Cumini

- **ISPIRAZIONI**

The 50's reinterpreta in chiave contemporanea i sistemi di librerie e contenimento degli anni cinquanta, arricchendosi però di nuove funzioni per soddisfare le esigenze di una società più fluida. Questa fluidità si riscontra nella capacità di The 50's di armonizzarsi e fungere da elemento di unione tra i vari ambienti della casa. Il sistema può essere attrezzato per la cucina, per il living o mixare entrambe le funzioni.

- **DESCRIZIONE**

Sistema composto da montanti in estruso di alluminio ed elementi contenitori con anta, mobili a giorno, cassettiere, porta calici, ripiani con retro barra anti caduta e scrittoi per l'home office. Il sistema può essere attrezzato con elettrodomestici quali forno e macchina da caffè. The 50's a parete è disponibile con montate che poggia a terra o montante a tutta altezza.



The 50's a parete



The 50's a parete a tutta altezza

Cesar Arredamenti Spa si riserva il diritto di apportare, senza preavviso, eventuali modifiche necessarie per il miglioramento funzionale ed estetico dei propri prodotti.

THE 50'S

Sistema a parete
Design by García Cumini

• ELEMENTI STRUTTURALI

Versione montante tutta altezza

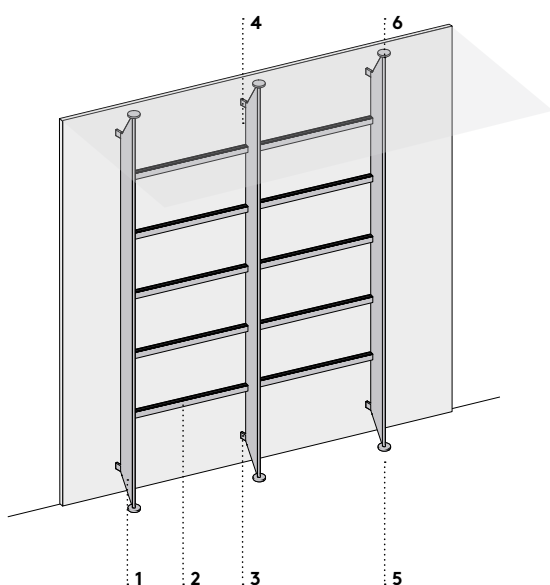

Versione montante a parete

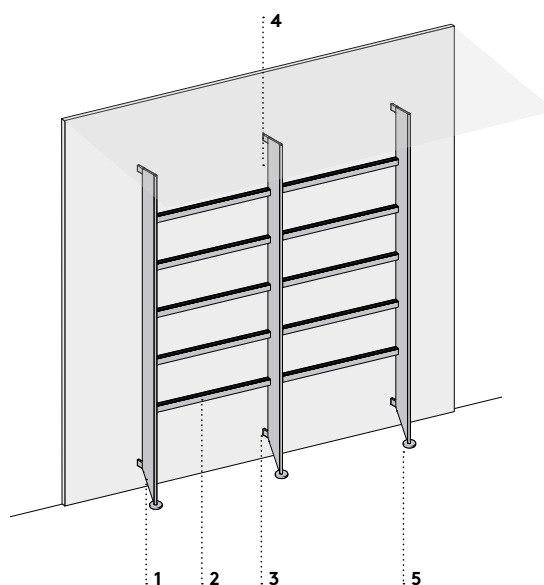

Versione montante per soffitti inclinati

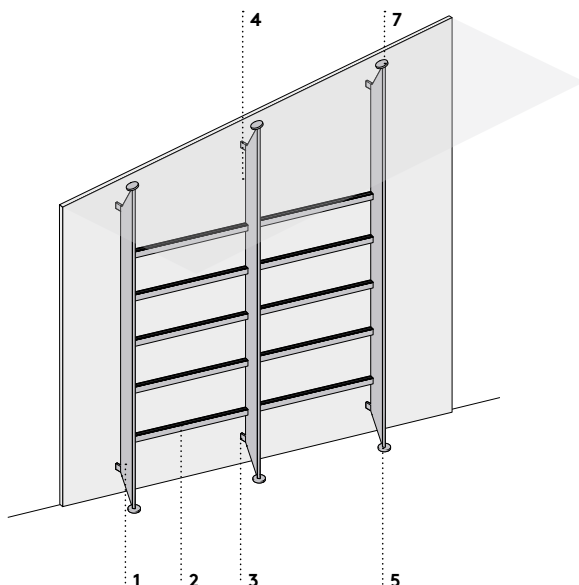

- 1 Montante verticale
- 2 Traverso
- 3 Staffa per fissaggio a parete
- 4 Illuminazione a led
- 5 Piedino inferiore
- 6 Piedino superiore con punzone
- 7 Piedino snodabile con vite di fissaggio

Cesar Arredamenti Spa si riserva il diritto di apportare, senza preavviso, eventuali modifiche necessarie per il miglioramento funzionale ed estetico dei propri prodotti.

THE 50'S

Sistema a parete
Design by García Cumini

• MOBILI E CASSETTIERE

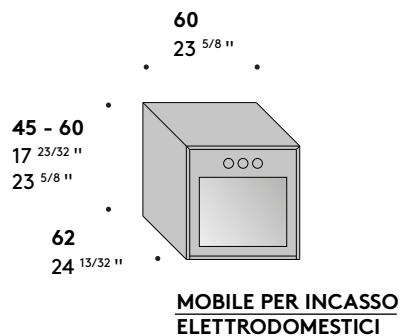
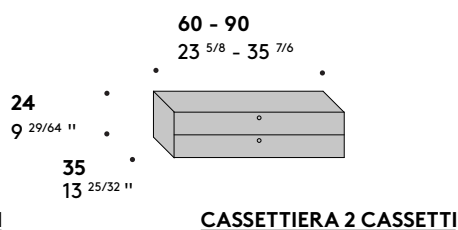
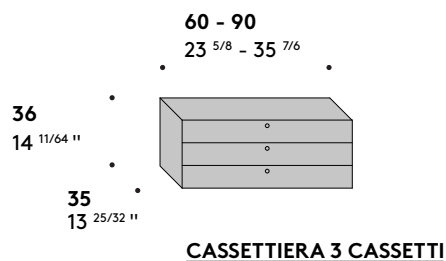
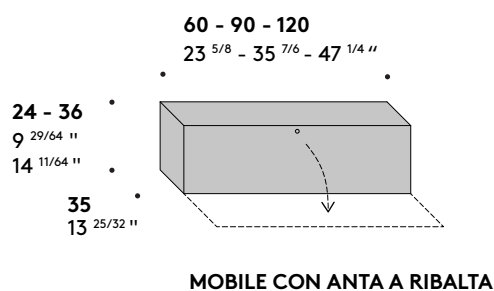
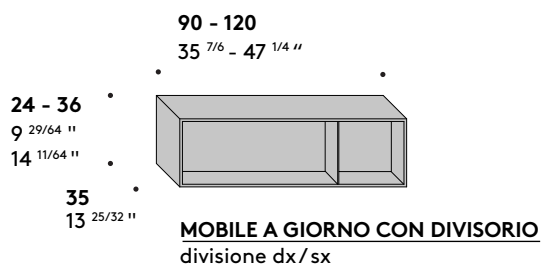
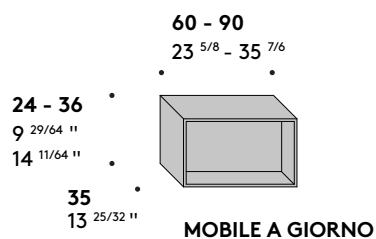

THE 50'S

Sistema a parete
Design by García Cumini

• ACCESSORI

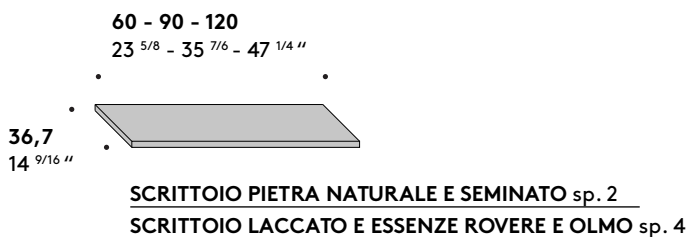
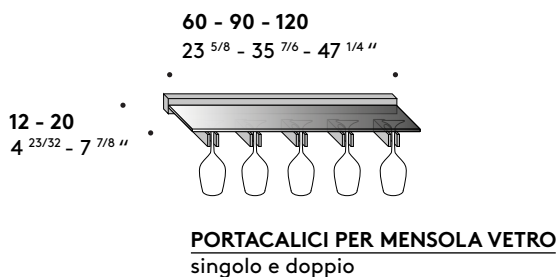
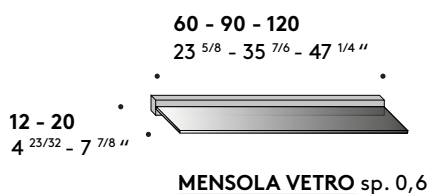

• PROGETTAZIONE ISOLA

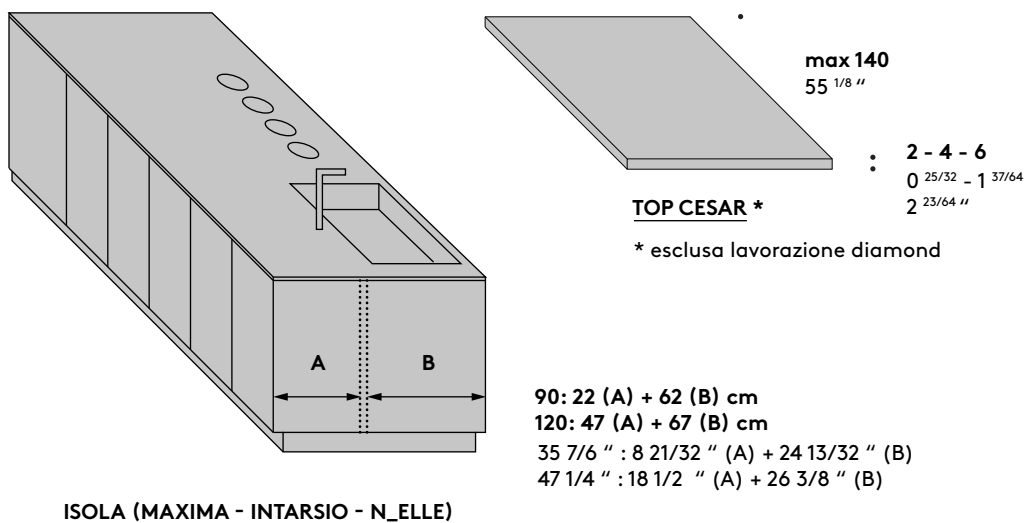

THE 50'S

Sistema a parete
Design by García Cumini

• ACCESSORI PER VANI A GIORNO/A RIBALTA

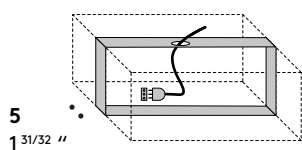

PRESA ELETTRICA

nascosta con passacavi

- * per moduli con rosone
- * per moduli vicini a basi isola

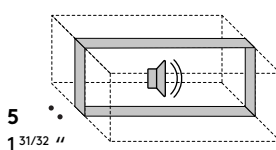

SOUND SYSTEM

Bluetooth

- * solo per vani a giorno

60 - 90
23 5/8 - 35 7/6

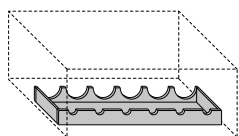

PORTA BOTTIGLIA SINGOLO

per modulo H 24

60 - 90
23 5/8 - 35 7/6

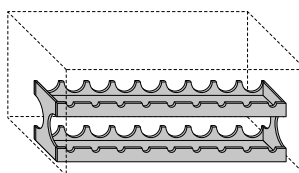

PORTA BOTTIGLIA DOPPIO

per modulo H 36



C E S A R

THE 50'S

Sistema a parete

Design by García Cumini

- **FINITURE MONTANTI**

Nero satinato spazzolato

.....

- **FINITURE DIVISORI INTERNI**

Verniciato nero

.....

- **FINITURE FIOCINA**

Nero
Nichel lucido
Champagne
Bronzo

.....

- **FINITURE POMOLI**

Nero
Nichel lucido
Champagne
Bronzo

.....

- **FINITURE PIEDINO**

Nero
Nichel lucido
Champagne
Bronzo

- **FINITURE MOBILI E CASSETTIERE**

Essenze Rovere
Essenze Olmo
Laccati seta
Laccati strutturati

.....

- **FINITURE SCRITTOIO**

Essenze Rovere
Essenze Olmo
Laccati seta
Laccati strutturati
Seminati
Pietre naturali

.....

- **FINITURE RIPIANI**

Vetro grigio fumè
Vetro bronzo

.....

- **FINITURE PIANI SNACK**

Finiture top Cesar

IMPORTANTE:

Note, dimensioni e finiture indicative

Cesar Arredamenti Spa si riserva il diritto di apportare, senza preavviso, eventuali modifiche necessarie per il miglioramento funzionale ed estetico dei propri prodotti.

C E S A R

THE 50'S

Sistema a parete

Design by García Cumini

- ESEMPI COMPOSITIVI VERSIONE A PARETE

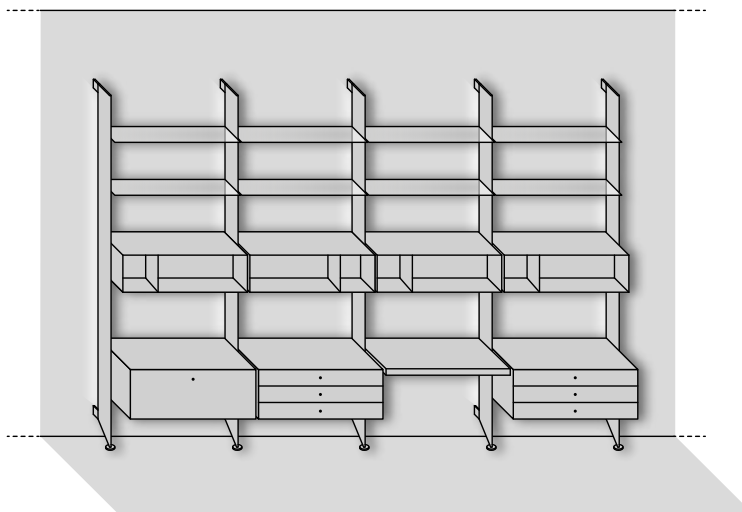
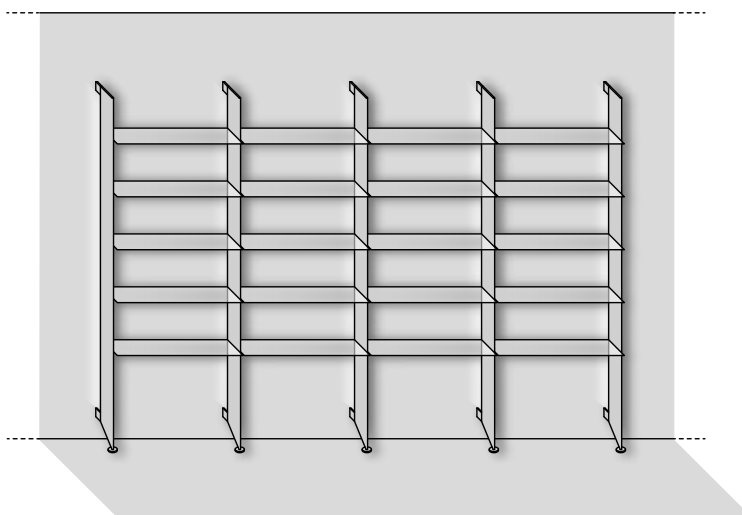

Cesar Arredamenti Spa si riserva il diritto di apportare, senza preavviso, eventuali modifiche necessarie per il miglioramento funzionale ed estetico dei propri prodotti.

C E S A R

THE 50'S

Sistema a parete

Design by García Cumini

- ESEMPI COMPOSITIVI VERSIONE A TUTTA ALTEZZA

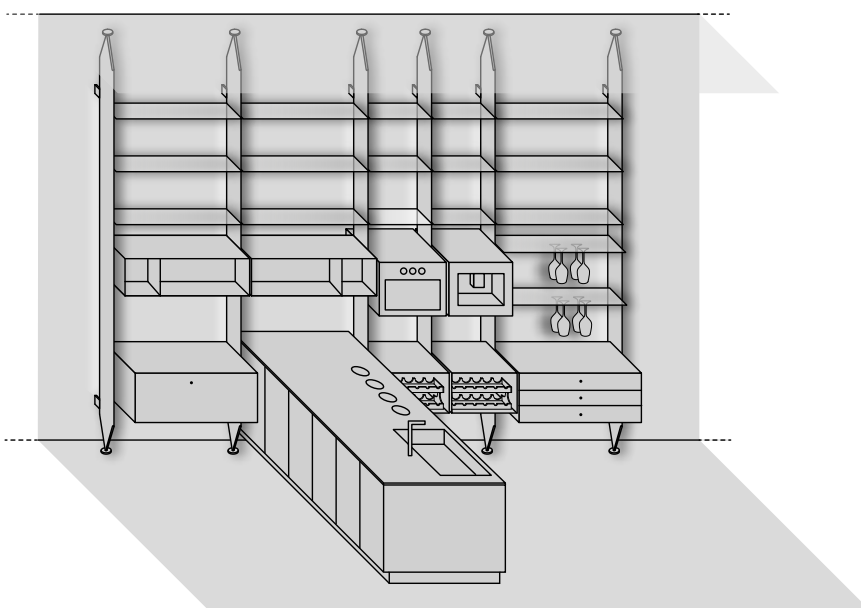
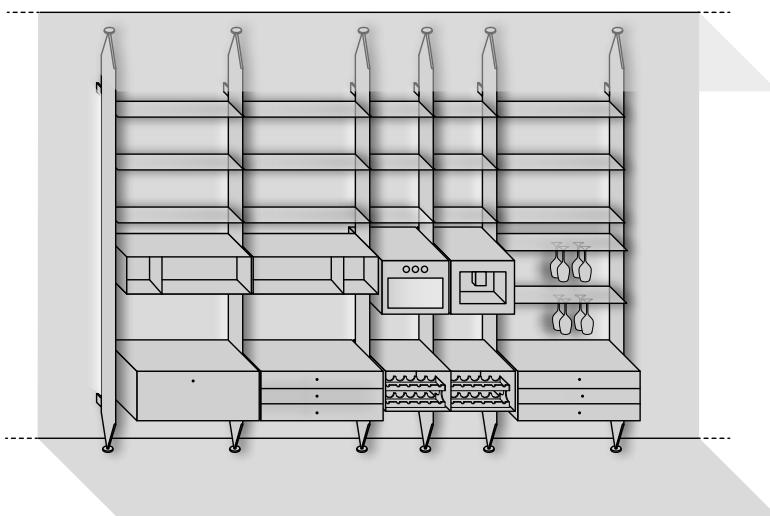

Cesar Arredamenti Spa si riserva il diritto di apportare, senza preavviso, eventuali modifiche necessarie per il miglioramento funzionale ed estetico dei propri prodotti.

C E S A R

THE 50'S

Sistema a parete

Design by García Cumini

• COMPOSIZIONI ERRATE

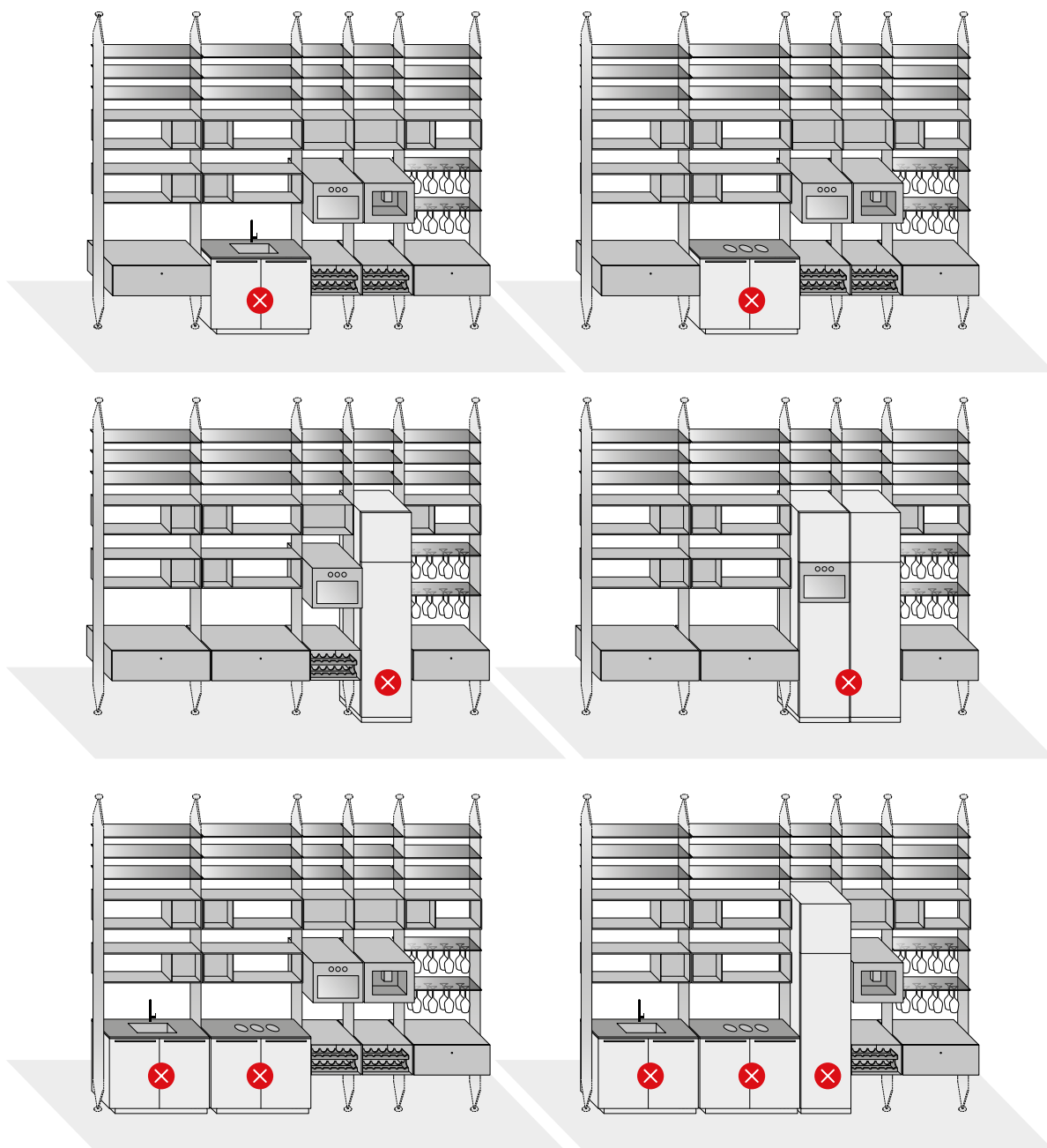

Cesar Arredamenti Spa si riserva il diritto di apportare, senza preavviso, eventuali modifiche necessarie per il miglioramento funzionale ed estetico dei propri prodotti.

C E S A R

THE 50'S

Sistema bifacciale

Design by García Cumini

- **ISPIRAZIONI**

La versione double-face di The 50's viene incontro alle esigenze di chi predilige ambienti fluidi e aperti e ricerca un'architettura fatta di oggetti e non più di muri, che lasci comunicare ambienti con diverse destinazioni d'uso grazie ad un sapiente gioco di pieni e vuoti.

- **DESCRIZIONE**

Sistema libreria bifacciale che si innalza fino al soffitto e si pone al centro della stanza per assumere la funzione di suddivisione dello spazio. La profondità ridotta lo rende fruibile in contesti di qualsiasi dimensione e adatto ad essere arricchito con l'inserimento di una penisola per rispondere alle funzioni di cottura e lavaggio. Attrezzabile per la cucina, è una scelta ideale anche per le aree dining e living.



Cesar Arredamenti Spa si riserva il diritto di apportare, senza preavviso, eventuali modifiche necessarie per il miglioramento funzionale ed estetico dei propri prodotti.

THE 50'S

Sistema bifacciale

Design by García Cumini

● ELEMENTI STRUTTURALI

Versione montante tutta altezza

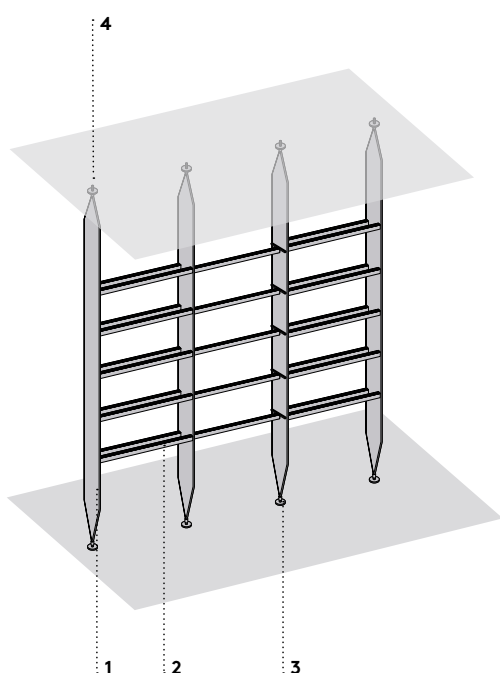

Versione montante per soffitti inclinati

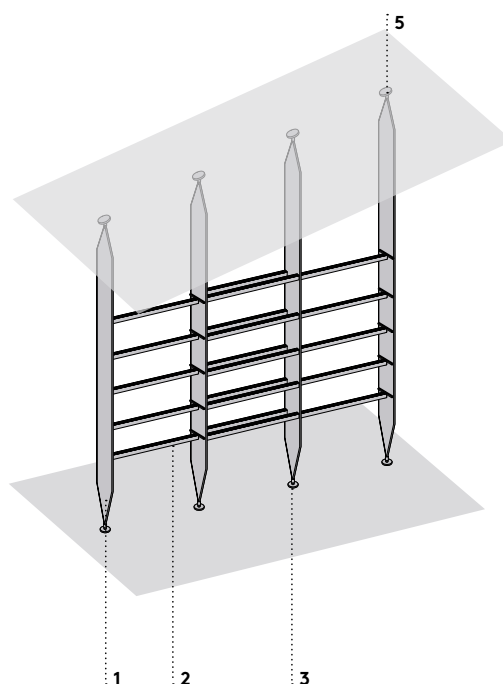

- 1 Montante verticale
- 2 Traverso
- 3 Piedino inferiore
- 4 Piedino superiore con punzone
- 5 Piedino snodabile con vite di fissaggio

● INFORMAZIONI GENERALI

01_Montanti in estruso di alluminio anodizzato nero satinato spazzolato. Altezza massima 300 cm.
02_Una composizione deve prevedere un minimo di 3 montanti e di 5 traversi per ogni coppia di montanti.

03_I piedini, sia inferiore che superiore, permettono una regolazione di 1 cm. Il piedino superiore ha un punzone per il fissaggio a soffitto, mentre il piedino inferiore è dotato di gomma antiscivolo.

04_Ripiani in vetro: spessore 0,6 cm, profondità 35 cm. Disponibili nelle tre larghezze previste da The 50's.

05_Illuminazione a Led non possibile.

06_I montanti possono essere forati, sia lato soffitto che lato pavimento, per il passaggio dei cavi elettrici per alimentare gli elettrodomestici (impianto da prevedere in fase di progettazione).

Cesar Arredamenti Spa si riserva il diritto di apportare, senza preavviso, eventuali modifiche necessarie per il miglioramento funzionale ed estetico dei propri prodotti.

THE 50'S

Sistema bifacciale

Design by García Cumini

• ACCESSORI

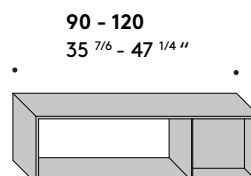
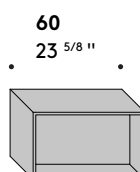
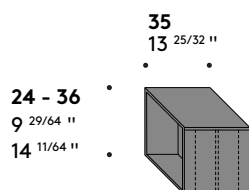

MOBILE A GIORNO

MOBILE PASSANTE + A GIORNO
divisione dx / sx

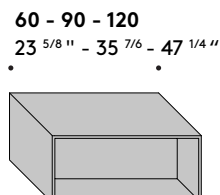
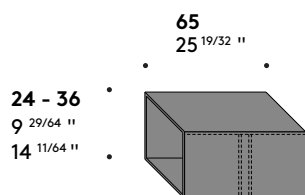

MOBILE A GIORNO

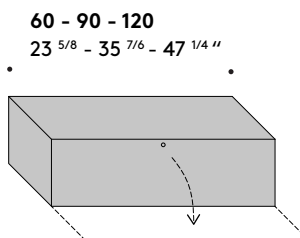
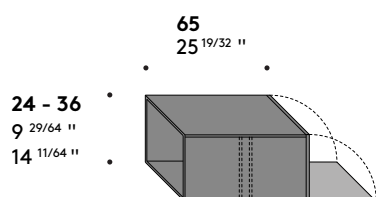

MOBILE CON ANTA A RIBALTA

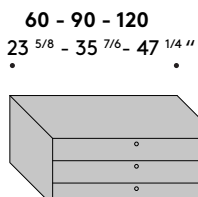
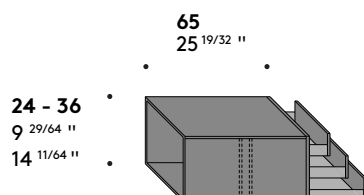

CASSETTIERA 3 CASSETTI

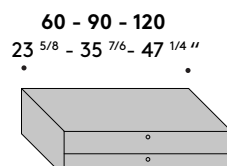

CASSETTIERA 2 CASSETTI

THE 50'S

Sistema bifacciale

Design by García Cumini

- **COMPONIBILITÀ ACCESSORI FRONTE-RETRO**

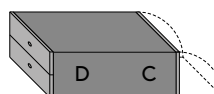
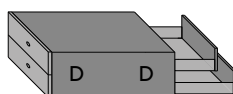
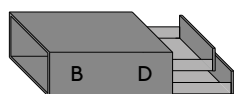
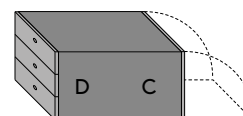
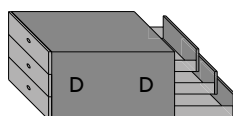
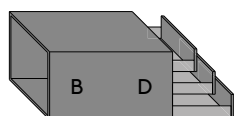
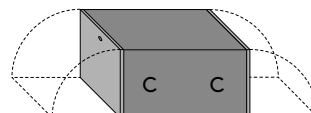
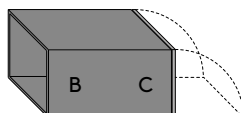
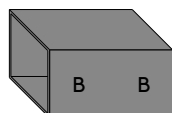
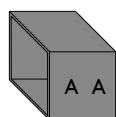

Legenda

A: mobile a giorno (per i moduli da 60) / mobile a giorno con vano passante + vano a giorno

B: mobile a giorno

C: anta a ribalta

D: cassetti

THE 50'S

Sistema bifacciale

Design by García Cumini

• ACCESSORI

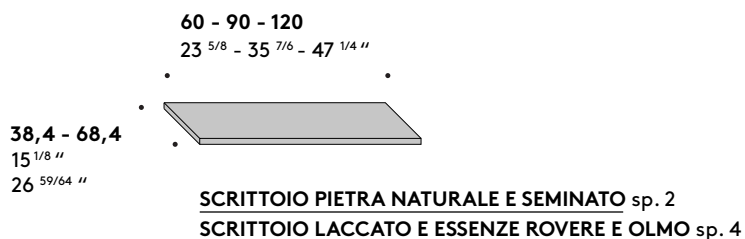
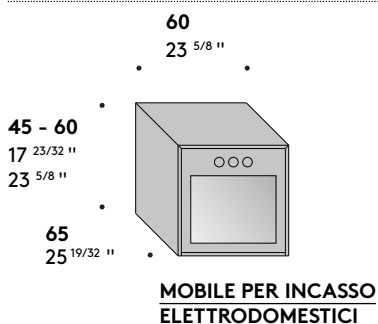
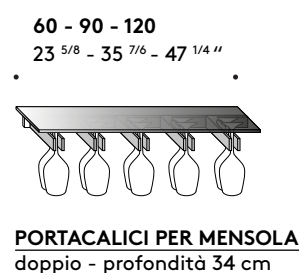
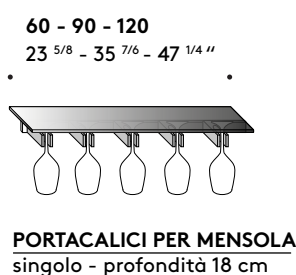
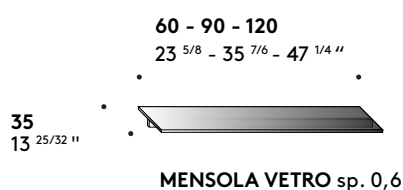

• PROGETTAZIONE ISOLA

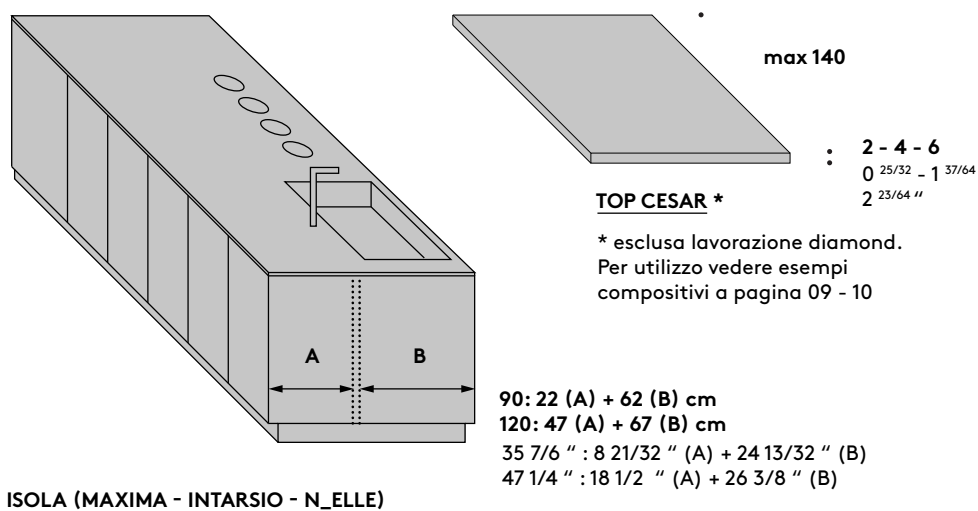

THE 50'S

Sistema bifacciale

Design by García Cumini

• ACCESSORI PER VANI A GIORNO/A RIBALTA

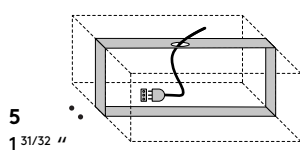

PRESA ELETTRICA

nascosta con passacavi

- * per moduli con rosone
- * per moduli vicini a basi isola

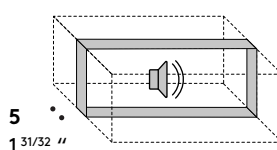

SOUND SYSTEM

Bluetooth

- * solo per vani a giorno

60 - 90
23 ^{5/8} - 35 ^{7/6}

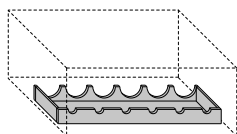

PORTA BOTTIGLIA SINGOLO

per modulo H 24

60 - 90
23 ^{5/8} - 35 ^{7/6}

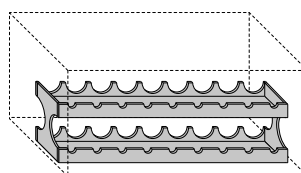

PORTA BOTTIGLIA DOPPIO

per modulo H 36

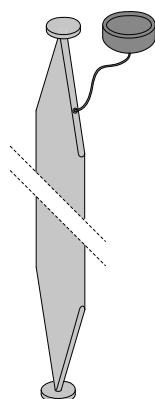

ROSONE

per ingresso corrente dal soffitto

- * per moduli con elettrodomestici
- * per moduli con accessorio presa elettrica

NOTA

Punti di alimentazione corrente per accessori dall'alto (soffitto) o dalla base inserita.

C E S A R

THE 50'S

Sistema bifacciale

Design by García Cumini

- **FINITURE MONTANTI**

Nero satinato spazzolato

.....

- **FINITURE FIOCINA**

Nero
Nichel lucido
Champagne
Bronzo

.....

- **FINITURE POMOLI**

Nero
Nichel lucido
Champagne
Bronzo

.....

- **FINITURE PIEDINO**

Nero
Nichel lucido
Champagne
Bronzo

- **FINITURE ACCESSORI**

Essenze Rovere
Essenze Olmo
Laccati seta
Laccati strutturati

.....

- **FINITURE SCRITTOIO**

Essenze Rovere
Essenze Olmo
Laccati seta
Laccati strutturati
Seminati
Pietre naturali

.....

- **FINITURE RIPIANI**

Vetro grigio fumè
Vetro bronzo

.....

- **FINITURE PIANI SNACK**

Finiture top Cesar

IMPORTANTE:

Note, dimensioni e finiture indicative

Cesar Arredamenti Spa si riserva il diritto di apportare, senza preavviso, eventuali modifiche necessarie per il miglioramento funzionale ed estetico dei propri prodotti.

C E S A R

THE 50'S

Sistema bifacciale

Design by García Cumini

- ESEMPI COMPOSITIVI

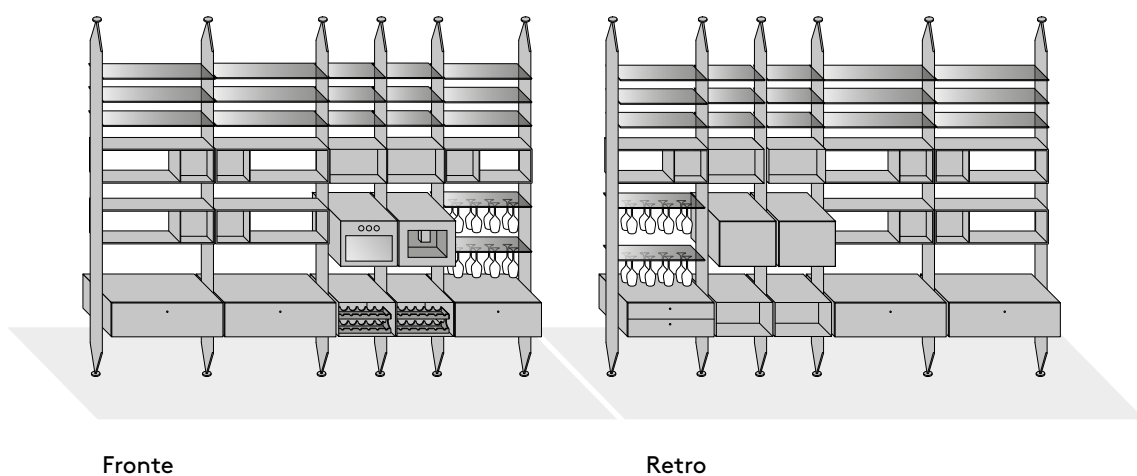
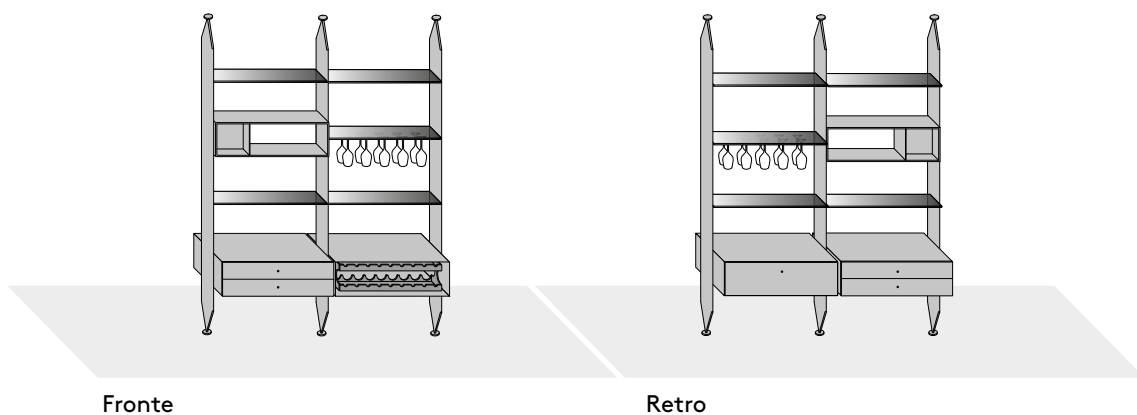

Cesar Arredamenti Spa si riserva il diritto di apportare, senza preavviso, eventuali modifiche necessarie per il miglioramento funzionale ed estetico dei propri prodotti.

THE 50'S

Sistema bifacciale

Design by García Cumini

• ESEMPI COMPOSITIVI

A. A ISOLA

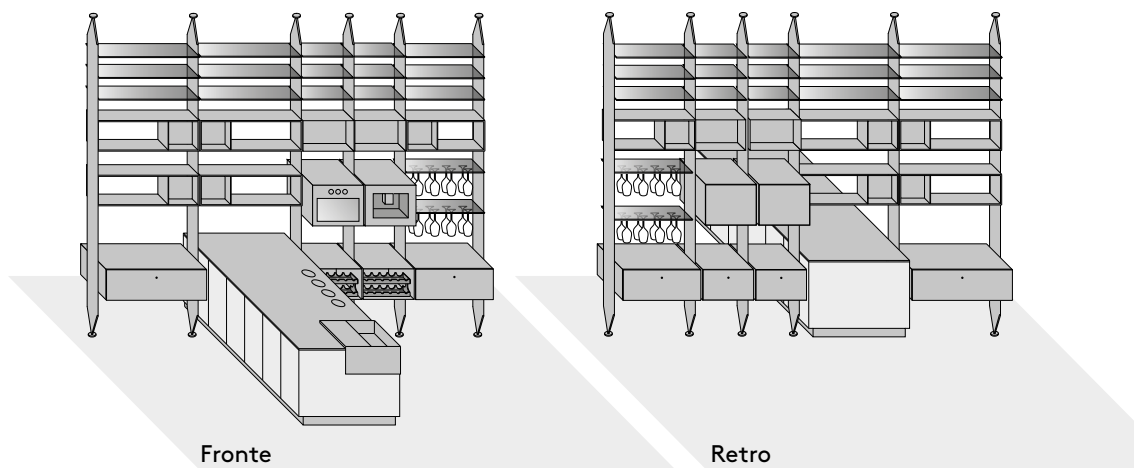

B. SNACK + ISOLA

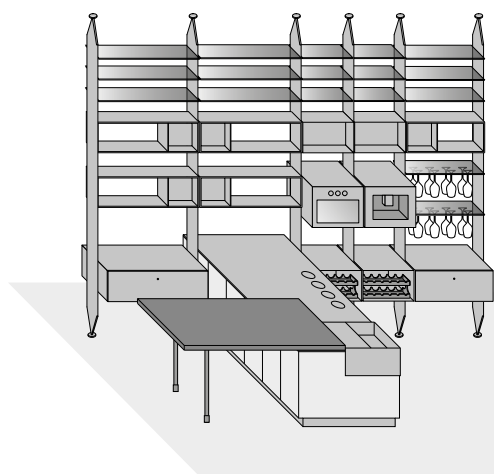

C. SNACK "A PONTE" + ISOLA

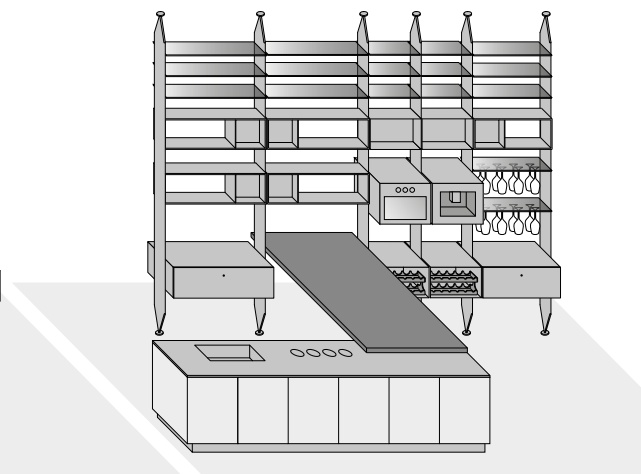

THE 50'S

Sistema bifacciale

Design by García Cumini

• ESEMPI COMPOSITIVI

D. PIANO SNACK A MURO

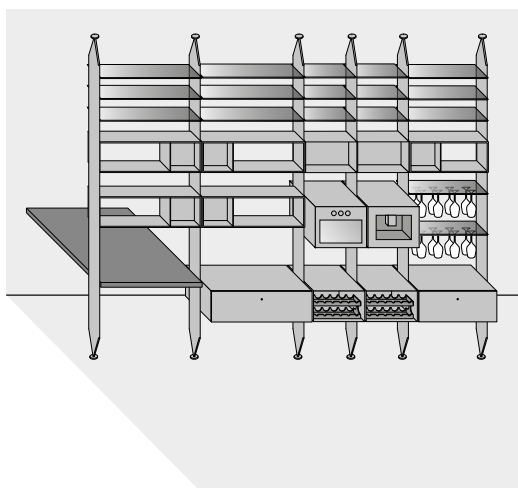

E. PIANO SNACK PASSANTE A MURO + ISOLA

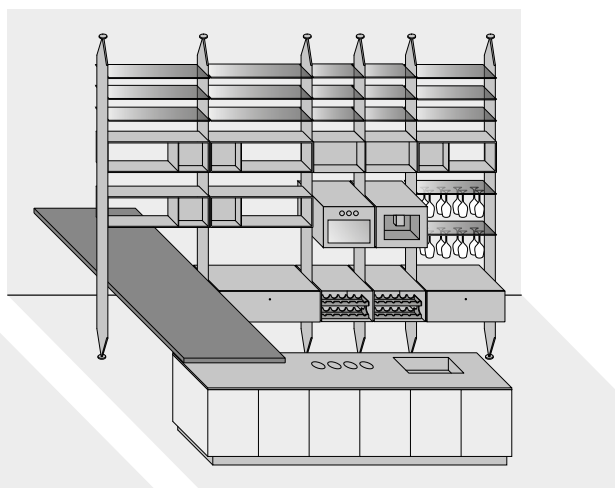

F. PIANO SNACK A MURO + ISOLA

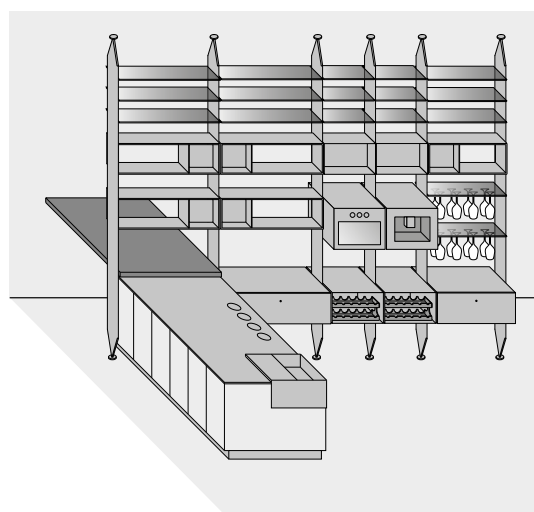

G. PIANO SNACK CON SPALLA + ISOLA

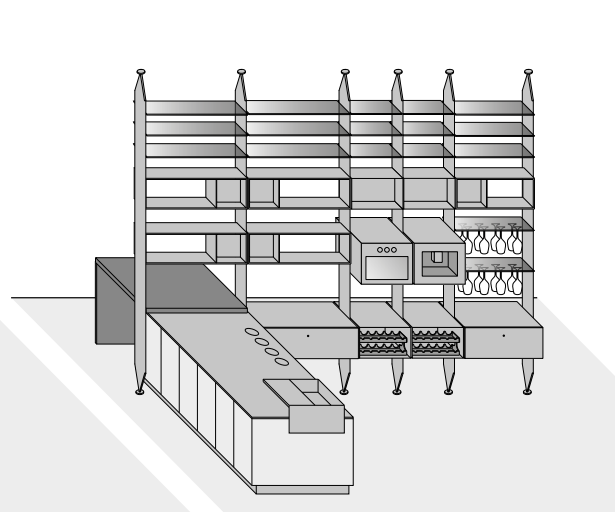

NOTE: Il piano snack può essere passante su due lati, ma con ancoraggio a muro o sulle basi obbligatorio su almeno uno dei due lati.

Cesar Arredamenti Spa si riserva il diritto di apportare, senza preavviso, eventuali modifiche necessarie per il miglioramento funzionale ed estetico dei propri prodotti.

C E S A R

THE 50'S

Sistema bifacciale

Design by García Cumini

• COMPOSIZIONI ERRATE

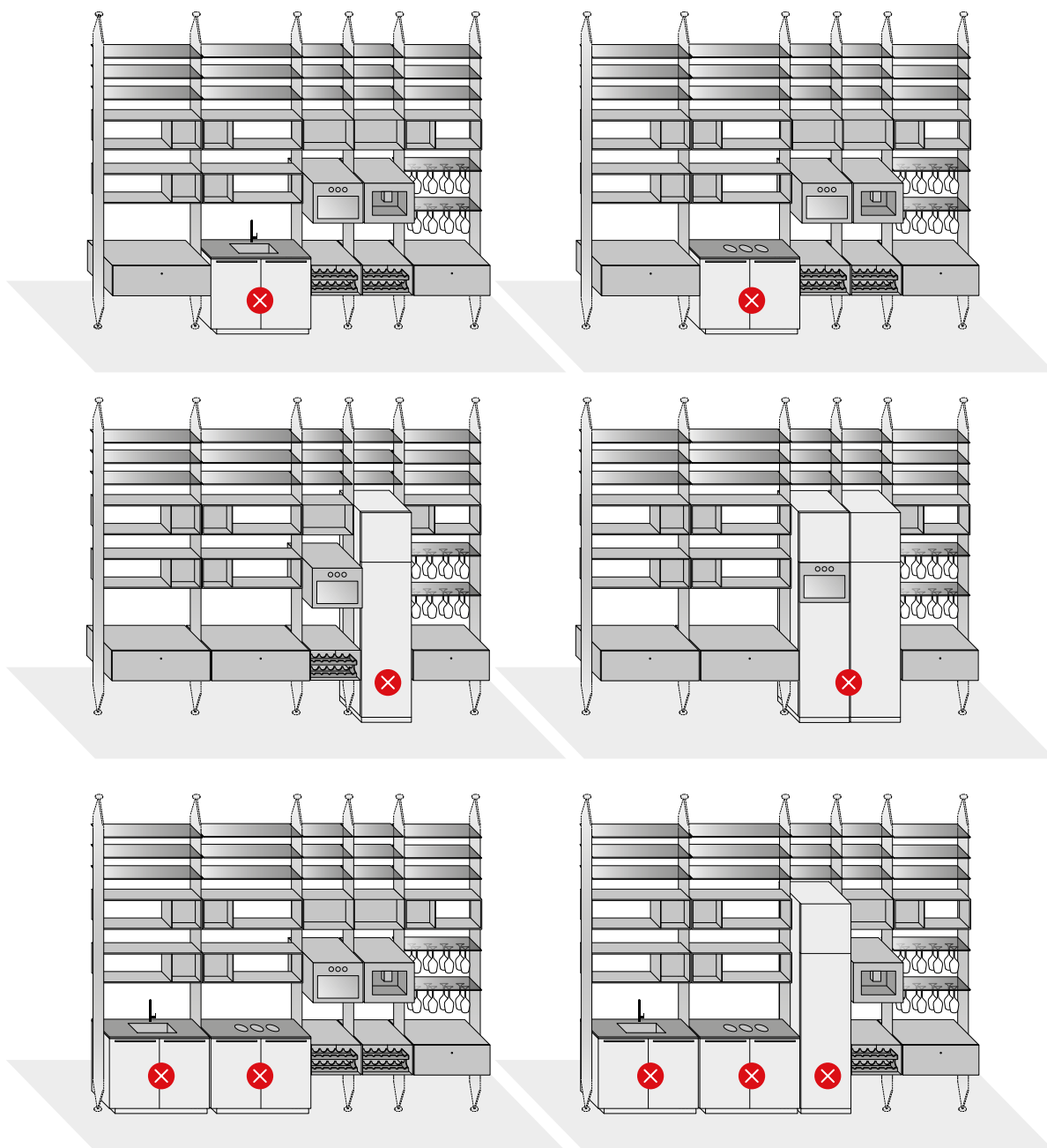

Cesar Arredamenti Spa si riserva il diritto di apportare, senza preavviso, eventuali modifiche necessarie per il miglioramento funzionale ed estetico dei propri prodotti.